

Технический райдер группы «ВИКТОР»

Общие положения:

1. Технический райдер группы "ВИКТОР" составлен на 4 (четырёх) страницах.
2. Нежелательно использование приборов российского производства.
3. Все оборудование должно быть установлено, подключено, проверено и «продуто» за 4 часа до начала концерта.
4. При работе на открытой площадке следует уделить особое внимание укрытию сцены и ФОН-пульта от осадков (крытая сцена, тент над пультом).
5. Полная готовность аппаратуры (предварительная настройка всех систем) осуществляется принимающей стороной до начала саундчека!
6. Саундчек длится 1,5-2 часа.

Спецификация и комментарии

Все оборудование предназначено для ЖИВОГО выступления. На площадке должны присутствовать в течение всего саундчека и концерта: звукоинженер, техник по сцене, электрик площадки.

На концерте работает ваш звукорежиссер!

Back line

1. Барабанная установка:

- Барабанная установка располагается на возвышении 0,2 – 0,5 м. (**крытый черной материей**)
- Площадка предоставляет нам **КЛЕНОВУЮ** ударную установку **профессиональной серии** (DW, YAMAHA MAPLE CUSTOM, TAMA) со следующими параметрами: бас-барабан – 20"(22"), том-том – 10"(установленный на отдельной стойке), том-том – 12" (Уточнять), бас-том – 14" (на ножках или на отдельной стойке).
- Стойки: под тарелки – **2-5 шт. типа «журавль»** (Уточнять), для хай-хэта – **1 шт.; регулируемый по высоте, устойчивый стул** (круглое седло предпочтительней). **Недопустимо использование самодельных конструкций, весь hardware также должен быть профессиональных серий.**
- Рядом с установкой должна быть 1 сетевая евро розетка на 220В.
- Все элементы ударной установки должны располагаться на ковровом покрытии 3м x 2м (стойка для Hi-Hat должна стоять на ковре).
- Комплект микрофонов для подзвучивания барабанов.
- **Желательно установить Drum Shield (звукоизоляционный экран).**

Недопустимо использование аксессуаров фирм «АМАТИ», «ТАКТОН», «RMIF» и т.п. Вопросы непосредственно по барабанам можно уточнить по телефону

+7 (911) 999-59-01, +7 (904) 511-30-28.

2. **Басовый комбо (кабинет)** не менее 300 Ватт, предпочтительно SWR, Ampeg, Hartke. Нежелательно использование комбо фирмы **Marshall**. Комбо установить на стойку или ящик (**крытый черной материей**) высотой 1м. Снимается через D.I. BOX.
3. **Гитарный ламповый комбо или кабинет** — 1 шт. не менее 100 Ватт, Marshall, Fender, Engl, Laney, Vox, H&K, Crate. Комбо установить на стойку или ящик (**крытый черной материей**). Рядом с комбо должна быть сетевая евро розетка 220В.
4. **Акустическая гитара** подключается через D.I. BOX проводом Jack-Jack, предоставляемым площадкой (1 шт.).

ОРГАНИЗАТОР _____

ИСПОЛНИТЕЛЬ _____

/ _____ /

/ _____ /

5. **Play Back** подключаются через D.I. BOX-ы проводами Jack-Jack, предоставляемыми площадкой (2 шт.).
6. **Dr. Module** подключается через D.I. BOX-ы проводами Jack-Jack, предоставляемыми площадкой (2 шт.). (Уточнить)
7. **Lead Vocal** – микрофон **Shure SM58 (beta), Beyerdynamic M 88 TG** 1 шт., на стойке «журавль». Стойки российского производства и производства стран бывшего соцлагеря не предлагать!
8. **3 (три) стойки под гитары!!!**
9. Все оборудование сцены (в том числе световое) должно отвечать требованиям безопасности, т.е. должно быть заземлено.

Свет и звук обязательно должны питаться от разных фаз!

10. Напряжение в сети - 220 +-10 V, частота переменного тока 50-60 Hz.
11. Точки питания на сцене - согласно stage плану (стр. 4).

Мониторы

1. 6 мониторных линий, 4 линии мониторов, 2 линии in-ear (везем свои).
2. Все мониторы (всего бшт.) - не менее 600 Ватт, two way (двухполосные).
3. На каждой мониторной линии должен иметься 1/3 октавный (31 полосный) эквалайзер.

ФОН

1. **Пульт с указанным количеством каналов** с двумя линиями параметрики и десятью AUX на каждом канале. Предпочтения: Allen&Heath, Soundcraft, Midas. Использование пультов других марок и цифровых пультов обсуждать непосредственно с техническим директором группы.
2. **Все AUX шести мониторных линий должны быть в состоянии PRE**, т.е. до фэйдера.
3. Пульт предпочтительнее в центре зала!
4. В случае работы во дворце спорта или на открытой площадке, пульт устанавливается на возвышении для работы стоя.
5. **Справа** от пульта устанавливается **ярко** освещенный рэк с приборами (снизу вверх):
 - Эквалайзер ФОН (эквалайзер, включенный между пультом и портальными усилителями).
 - Динамические обработки, 8-каналов компрессии и 8-каналов гейта. Желательно dbx, clark, bss.
 - FX (эффекты) приборы отдельно Drum Plate, Hall & Delay (с функцией TAP).
6. Освещение (неяркое) пульта обязательно.

РА

1. Мощность РА системы должна соответствовать размеру площадки, размещению и количеству зрителей, примерно 10 кВт на 1000 чел. для закрытых помещений, для открытых площадок 50 кВт на 1000 чел.
2. Звуковое давление не должно быть меньше 110 dB RMS в районе пульта звукорежиссера.
3. В случае ширины сцены более 8 м. обязательна система громкоговорителей Front Fill. Подключать через свободный AUX.
4. По возможности подключать сабвуферы через свободную подгруппу или AUX.

ОРГАНИЗАТОР _____

ИСПОЛНИТЕЛЬ _____

/ _____ /

/ _____ /

Барабаны:

DW, YAMAHA MAPLE CUSTOM, TAMA:

BD22", T10", T12" (Уточнить), FT14".

Стойки под тарелки – **2-5 шт.** (Уточнить)Стойка для Hi-Hat – **1 шт.**Рабочий барабан, вторая стойка Hi-Hat L и железо свое (Уточнить)Педаль своя**Акустическая гитара:**

DI box

Соло гитара:

Marshall, Fender, Engl, Laney, Vox, H&K, Crate

Marshall JCM 900

Cabinet Marshall 1960

Бас гитара:

SWR, Ampeg, Hartke

115 Cabinet

Ноутбук для плейбэков свой.

Под ноутбук и звуковую карту стойка клавишная X-образная с установленной на ней крышкой от рэка.

INPUT LIST

1	Kick External	Beta 52	Gate/Comp	
2	Kick Internal	SM 91	Gate/Comp	
3	Snare Top	SM 57	Gate/Comp	
4	Snare Lower	SM 57	Gate/Comp	
5	HiHat L ?	SM 81		Уточнить
6	HiHat R	SM 81		
7	Том 1	SM 57	Gate	
8	Том 2 ?	SM 57	Gate	Уточнить
9	Том 3	SM 57	Gate	
10	Overhead L	SM 81		
11	Overhead R	SM 81		
12	Bass	DI		
13	Guit	SM 57		
14	Acc	DI		
15	PC Stereo L	DI		
16	PC Stereo R	DI		
17	Drum Module L?	DI		Уточнить
18	Drum Module R?	DI		Уточнить
19	Vox 1	BETA 58	Vox Comp	
20	FX-Instr Verb	Yamaha Rev-5		
21	FX-Vox Verb	Yamaha Rev-7		
22	FX-Vox Delay	Roland SDE 1000		

Вопросы непосредственно по оборудованию можно уточнить по телефону

+7 (911) 999-59-01, +7 (904) 511-30-28.

ОРГАНИЗАТОР _____

ИСПОЛНИТЕЛЬ _____

/ _____ /

/ _____ /

Stage Plan

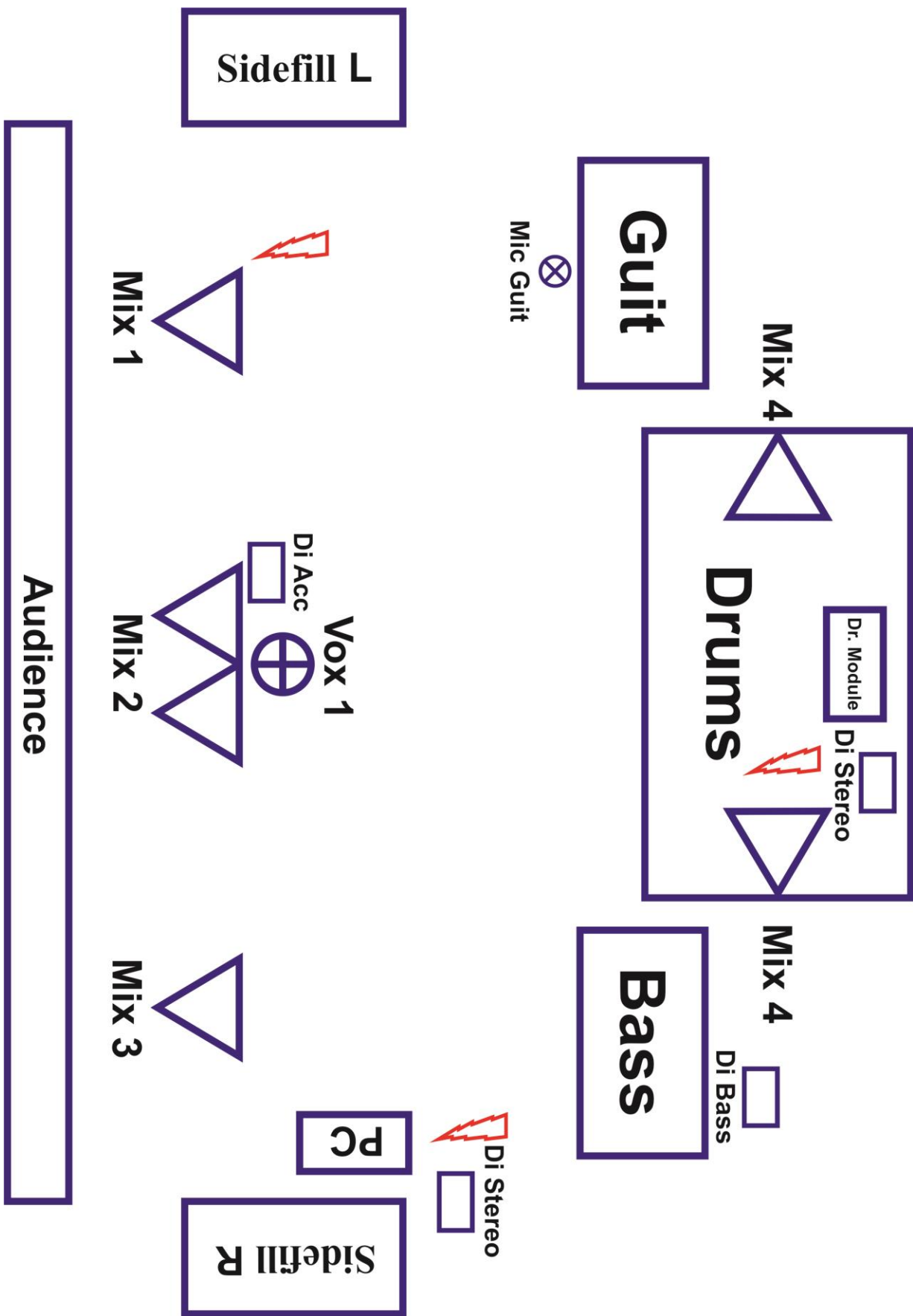

ОРГАНИЗАТОР _____

_____ / _____

ИСПОЛНИТЕЛЬ _____

_____ / _____